

CHAMBRE DE FERMENTATION

BOULANGERIE



CHAMBRE DE FERMENTATION

Modèles | PPR1-1S | PPR1-2S | PPR1-3S | PPR2-2S | PPR2-4S | PPR2-6S

POURQUOI UTILISER LA CHAMBRE DE FERMENTATION?

LA CHAMBRE DE FERMENTATION À CHARIOT ROTATIF DE FOURS PICARD APPORTE UNE VALEUR AJOUTÉE À VOTRE BOULANGERIE!

Les chambres de fermentation Picard vous permettront d'économiser temps et argent et de préparer des produits de qualité plus rapidement. Les chambres sont munies de portes vitrées afin de vous permettre de surveiller le processus d'étuvage. Vous pouvez contrôler la température et l'humidité de chaque chambre.

DIMENSIONS DE L'APPAREIL
PPR2-2S



DIMENSIONS DE L'APPAREIL
PPR2-4S

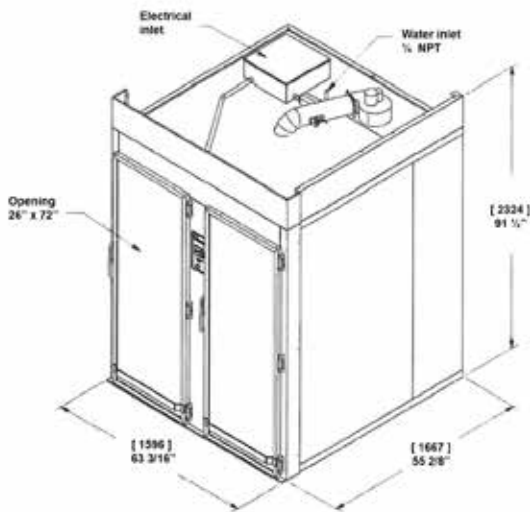

CARACTÉRISTIQUES DE BASE

- Intérieur en acier inoxydable, y compris le plafond et le plancher
- Panneaux extérieurs en acier inoxydable et aluminium
- Portes vitrées avec cadrage en aluminium anodisé
- Chambre de chauffage et d'humidification en acier inoxydable à l'intérieur même de l'appareil
- Conduit d'air en acier inoxydable
- Humidité relative allant jusqu'à 80 % et température allant jusqu'à 120 °F
- Arrêts de porte en aluminium
- Murs isolés de 1 ½ pouce d'épais
- Poignée de sécurité pour sortir les produits de la chambre
- Commandes numériques à la hauteur des yeux
- Éclairage intérieur
- Autres modèles disponibles sur demande

INSTALLATION

Un installateur accrédité de Fours Picard s'occupera du déchargement et de l'assemblage de la chambre de fermentation.

CHAMBRE DE FERMENTATION

Modèles | PPR1-1S | PPR1-2S | PPR1-3S | PPR2-2S | PPR2-4S | PPR2-6S



DIMENSIONS DE L'APPAREIL PPR1-3S

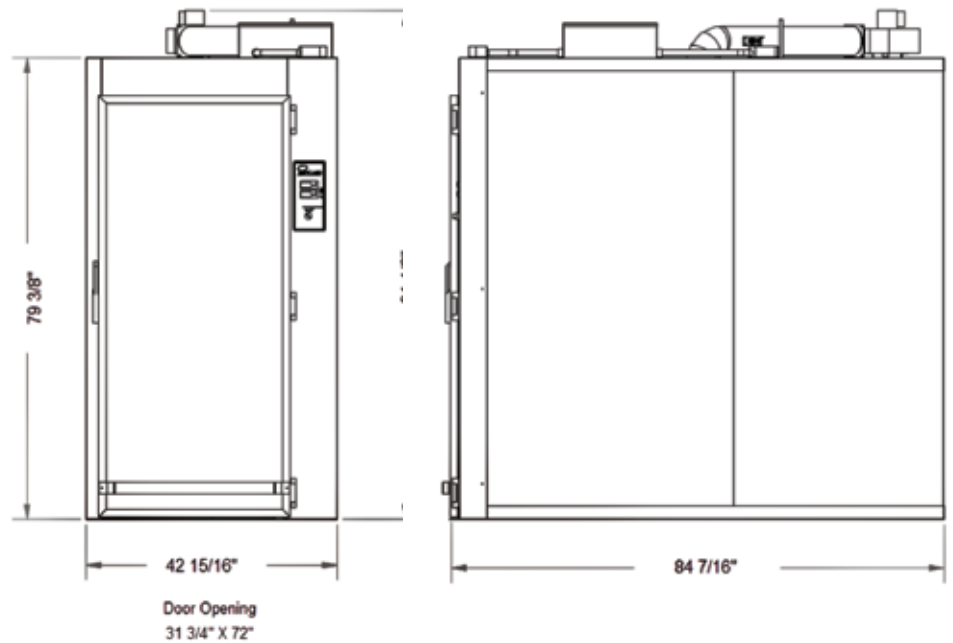

CAPACITÉ DE LA CHAMBRE

Modèle	Chariot simple	Chariot double
PPR1-1S	1	1
PPR1-2S	1	2
PPR1-3S	1	1
PPR2-2S	2	2
PPR2-4S	2	4
PPR2-6S	2	6

DISTANCE MINIMALE RECOMMANDÉE

Modèle	Du plancher au plafond	Entre le côté/l'arrière et le mur	Plancher
Tous les modèles	96"	0"	Approuvé pour les surfaces combustibles

CARACTÉRISTIQUES TECHNIQUES

Modèle	Ampères	Puissance (W)	Temp. maximale	Humidité maximale
Tous les modèles	120-240 V / 1 PH / 28 A	6 000	120 °F	80 %
	120-208 V / 3 PH / 23 A			

Modèle	Ouverture de porte	Nombre de portes	Hauteur	Largeur	Profondeur	Ampères	Tuyau d'eau
PPR1-1S	26" x 72"	1	79 5/16"	38"	40"	23 A	1/4" NPT
PPR1-2S	26" x 72"	1	79 5/16"	38"	67"	23 A	1/4" NPT
PPR1-3S	32" x 72"	1	79 5/16"	43"	85"	23 A	1/4" NPT
PPR2-2S	26" x 72"	2	79 5/16"	65"	40"	-	1/4" NPT
PPR2-4S	26" x 72"	2	79 5/16"	65"	67"	-	1/4" NPT
PPR2-6S	32" x 72"	2	79 5/16"	77"	85"	-	1/4" NPT

Remarque : Il est recommandé d'installer un filtre à sédiments à l'entrée d'eau de l'appareil.

*Le développement continu des produits constitue une politique de Picard. Nous nous réservons ainsi le droit de changer les caractéristiques et/ou la conception de nos produits sans préavis.

**Veuillez contacter l'usine pour connaître les autres dimensions disponibles.